

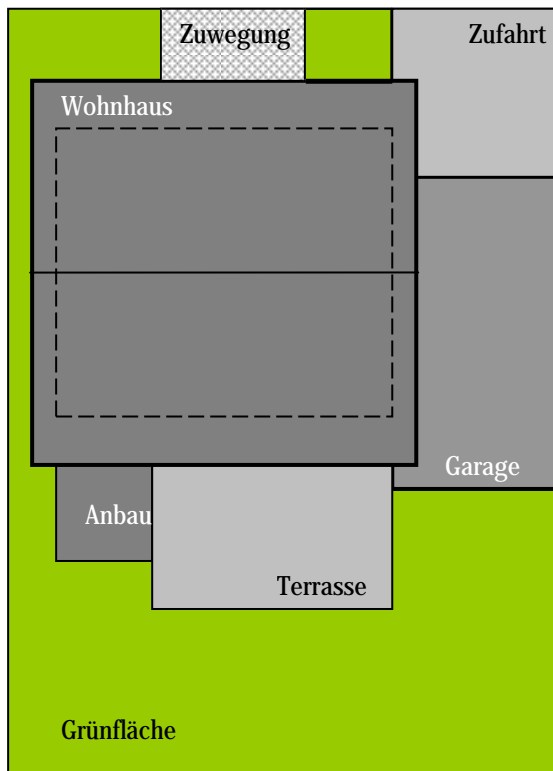

## Ausfüllhilfe zur Flächenerfassung (Schaubild)

Stand: 01.01.2016



Dieses Beispiel soll Ihnen bei der Erstellung Ihrer Skizze und der Ermittlung Ihrer Daten helfen. Bitte übertragen Sie das Muster auf Ihre tatsächlichen Grundstücksverhältnisse.

### Bebaute und überbaute Flächen:

Zu den überbauten Flächen gehören bei diesem Beispiel das Wohnhaus, die Garage sowie der Anbau.

### Befestigte Flächen:

Zu den befestigten Grundstücksflächen bei diesem Beispiel zählen die Terrasse, die Zufahrt und die Zuwegung. Sie können nur dann von der Erhebung der Niederschlagswassergebühr ausgenommen werden, wenn sie z.B. kein Gefälle zur öffentlichen Kanalisation besitzen und keinen Hofablauf oder keine Entwässerungsrinne mit Anschluss an die Kanalisation vorhanden ist. Dabei wird nicht unterschieden, welches Material für die Befestigung verwendet wurde. Betondecken, bituminöse Decken, Öko-Pflasterung, Schotterflächen oder ähnliches können somit im gesamten Umfang gebührenpflichtig sein.

Bitte beachten Sie bei der Berechnung der bebauten/überbauten Fläche, dass der Dach- /Gebäudeüberstand der Gebäude berücksichtigt wird (auch wenn dieser über die Grundstücksgrenze hinausgeht).

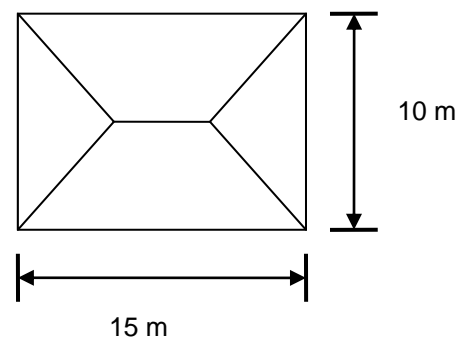
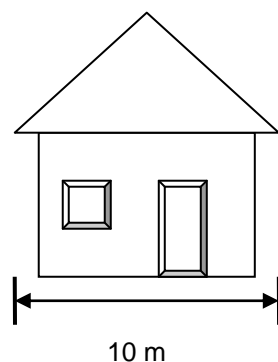

# Ausfüllhilfe zum Flächenerfassungsbogen (Grundstücksflächenerfassung)

Bitte geben Sie **alle** Gebäude an, die auf dem Grundstück vorhanden sind (z.B. Wohnhaus, Garage). Benutzen Sie bitte ein extra Blatt, falls mehr als sieben Gebäude vorhanden sind.

Hier sind die bebauten/überbauten Flächen in Quadratmetern unter Berücksichtigung des Dachüberstandes anzugeben (z.B. Dachfläche 1: Wohnhaus 120m<sup>2</sup>).

Falls sich auf der Dachfläche eine Dachbegrünung (Intensiv/Extensiv) befindet, benötigen wir die Angabe der m<sup>2</sup> von denen Niederschlagswasser über die Dachbegrünung in die öffentliche Kanalisation eingeleitet wird.

Bitte geben Sie **alle** befestigten Flächen an, die sich auf dem Grundstück befinden (z.B. Zufahrt, Terrasse). Sollten mehr als sieben Flächen vorhanden sein, benutzen Sie bitte ein extra Blatt.

Bitte geben Sie hier die Quadratmeter der befestigten Flächen an (z.B. Fläche A: Zufahrt 15 m<sup>2</sup>).

**4.1 Angaben zur Entwässerungssituation der bebauten/überbauten Flächen**

Bezeichnung (z.B. Haus, Anbau, Garage, Carport usw.)	Niederschlagswasser wird ...					Einleitung seit: (TT.MM.JJJJ)
	Flächenermittlung Dachfläche in m <sup>2</sup> (inklusive Dachüberstand)	eingeleitet			nicht eingeleitet	
		in die zentrale Abwasser- anlage (TT.MM.JJJJ)	in eine Versickerungs- anlage mit Not- überlauf in die zentrale Abwasseranlage	über Dach- begrünung in die zentrale Abwasseranlage	Entsorgung auf dem Grundstück z.B. Mulden- oder Rigolenver- sickerung	
1.	m <sup>2</sup>	m <sup>2</sup>	m <sup>2</sup>	m <sup>2</sup>	m <sup>2</sup>	
2.	m <sup>2</sup>	m <sup>2</sup>	m <sup>2</sup>	m <sup>2</sup>	m <sup>2</sup>	
3.	m <sup>2</sup>	m <sup>2</sup>	m <sup>2</sup>	m <sup>2</sup>	m <sup>2</sup>	
4.	m <sup>2</sup>	m <sup>2</sup>	m <sup>2</sup>	m <sup>2</sup>	m <sup>2</sup>	
5.	m <sup>2</sup>	m <sup>2</sup>	m <sup>2</sup>	m <sup>2</sup>	m <sup>2</sup>	
6.	m <sup>2</sup>	m <sup>2</sup>	m <sup>2</sup>	m <sup>2</sup>	m <sup>2</sup>	
7. weitere Gebäude	m <sup>2</sup>	m <sup>2</sup>	m <sup>2</sup>	m <sup>2</sup>	m <sup>2</sup>	
Summe in m <sup>2</sup> :	m <sup>2</sup>	m <sup>2</sup>	m <sup>2</sup>	m <sup>2</sup>	m <sup>2</sup>	

**4.2 Angaben zur Entwässerungssituation der befestigten Flächen**

Bezeichnung (z.B. Garagenzufahrt, Hoffläche, Zugweg)	Niederschlagswasser wird ...				Einleitung seit: (TT.MM.JJJJ)
	Flächenermittlung Fläche in m <sup>2</sup>	eingeleitet		nicht eingeleitet	
		in die zentrale Abwasseranlage (direkt oder indirekt)	in eine Versickerungs- anlage mit Notüberlauf in die zentrale Abwasseranlage	Entsorgung auf dem Grundstück z.B. Mulden- oder Rigolenversickerung	
A	m <sup>2</sup>	m <sup>2</sup>	m <sup>2</sup>	m <sup>2</sup>	
B	m <sup>2</sup>	m <sup>2</sup>	m <sup>2</sup>	m <sup>2</sup>	
C	m <sup>2</sup>	m <sup>2</sup>	m <sup>2</sup>	m <sup>2</sup>	
D	m <sup>2</sup>	m <sup>2</sup>	m <sup>2</sup>	m <sup>2</sup>	
E	m <sup>2</sup>	m <sup>2</sup>	m <sup>2</sup>	m <sup>2</sup>	
F	m <sup>2</sup>	m <sup>2</sup>	m <sup>2</sup>	m <sup>2</sup>	
G weitere Flächen	m <sup>2</sup>	m <sup>2</sup>	m <sup>2</sup>	m <sup>2</sup>	
Summe in m <sup>2</sup> :	m <sup>2</sup>	m <sup>2</sup>	m <sup>2</sup>	m <sup>2</sup>	

In diesen Spalten sind die m<sup>2</sup> anzugeben, die in eine Versickerungsanlage einleiten, bei der Niederschlagswasser zurückgehalten **und** teilweise versickert wird, jedoch ein Überlauf zur zentralen Kanalisation vorhanden ist.

**Hinweis:** Flächen, die an eine Zisterne oder Regenwassertonne mit Überlauf zum Kanal angeschlossen sind, werden zu 100 % berechnet (keine Versickerungsanlage im Sinne der Gebührensatzung).

In diesen Spalten geben Sie uns Auskunft darüber, ob bzw. von wie viel m<sup>2</sup> das Niederschlagswasser der entsprechenden Flächen vollständig auf dem Grundstück versickert.

Seit wann besteht der Anschluss zwischen dem Grundstück und der öffentlichen Kanalisation? Bitte für jede Fläche einzeln angeben, damit Abweichungen berücksichtigt werden können.

**Hinweis:** Ist der Anschluss vor mehr als fünf Jahren erfolgt, brauchen Sie keine Angaben zum Beginn der Einleitung zu machen.